



- 01 **Esbelto:** Elegante, pero resistente, el PS Ultra se adapta bien a espacios reducidos
- 02 **Compatible:** Funciona con cualquier tipo de tobera, facilitando el mantenimiento
- 03 **Versáti:** El PS Ultra se adapta a todo tipo de configuraciones

PS ULTRA DIFUSORES DE DISEÑO ELEGANTE

El Ps Ultra Es Un Difusor Compacto, Adaptable A Todo Tipo De Instalaciones

Este compacto difusor de finas líneas se suministra en modelos de 5, 10 y 15 cm de emergencia. Su innovador cuerpo incorpora una carraca fiable de dos piezas, una tapa duradera, un vástago con rosca macho y una malla de filtro grande, con lo que se obtiene una doble filtración en los modelos de 10 y 15 cm. Además, los modelos de 5 y 10 cm son compatibles con los antiguos cuerpos del PS, lo que permite una sustitución rápida y sencilla. Los modelos PS Ultra estándares incluyen una tobera ajustable PRO preinstalada. Hay disponible una versión con tapón de descarga sin tobera ni pantalla de filtro. Con tantas toberas compatibles para escoger, encontrar la solución más eficaz para la aplicación adecuada es fácil y sencillo.

PS ULTRA CARACTERÍSTICAS Y ESPECIFICACIONES

Características

- Aplicación: Residencial
- Modelos: 5, 10 y 15 cm (de emergencia)
- Tipos de tobera: 5
- Tipos de tobera: franja lateral de 3,0 m, 3,7 m, 4,6 m, 5,2 m 1,5 X 9,0 m (la trayectoria de la franja lateral sólo está disponible en los modelos de 5 y 10 cm)
- La tobera Pro ajustable instalada de fábrica mejora la flexibilidad y el rendimiento
- Diseño de tapa mejorado para una mayor durabilidad, un mejor manejo y una mayor duración del sellado
- Los modelos de 5 y 10 cm son compatibles con cuerpos de aspersores PS anteriores
- Carraca de dos piezas
- El vástago con rosca macho puede alojar cualquier tobera con rosca hembra
- Tapón de descarga (Filtro grande no incluido)
- El tamiz de la tobera y el del filtro son de mayor tamaño
- Período de garantía: 2 años

Especificaciones

- Intervalo de presión recomendado: de 1,0 a 4,8 bar; de 100 a 480 kPa

PS ULTRA - ESPECIFICACIONES: ORDEN 1 + 2

1	Modelo	2	Nozzles	3	Opciones
	PSU-02 = Emergencia de 5 cm		(en blanco) = tapón de descarga no incluyen tamiz de filtro		NFO = Tobera con filtro (solo disponible para el modelo de 4")
	PSU-04 = Emergencia de 10 cm		10A = Tobera ajustable de 3,0 m		
			12A = Tobera ajustable de 3,7 m		
			15A = Tobera ajustable de 4,6 m		
	PSU-06 = Emergencia de 15 cm		17A = Tobera ajustable de 5,2 m		
			5SS = Franja lateral de 1,5 m x 9,0 m (modelos de 5 y 10 cm)		

Ejemplos:

PSU-04 - 15A = Emergencia de 10 cm, con tobera ajustable de 4,6 m
PSU-02 - 5SS = Emergencia de 5 cm, con franja lateral de 1,5 m x 9 m
PSU-06 - 10A = Emergencia de 15 cm, con tobera ajustable de 3,0 m
PSU-04 - 12A - NFO = Emergencia de 10 cm, con tobera ajustable de 3,7 m, tobera con filtro

Modelos

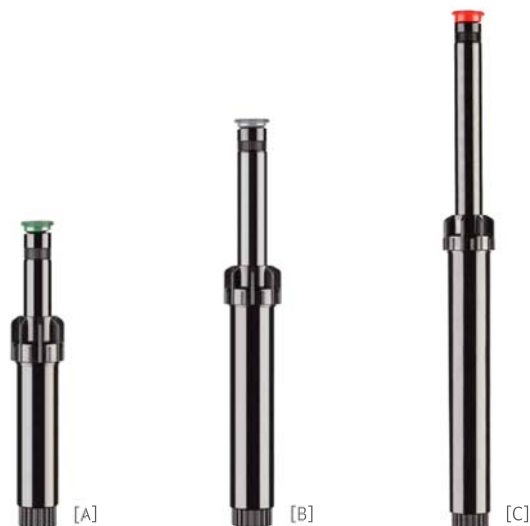

[A] PSU02

Altura total : 13 cm
 Altura de emergencia : 5 cm
 Diámetro expuesto : 3 cm
 Conexión : ½"

[B] PSU04

Altura total : 18 cm
 Altura de emergencia : 10 cm
 Diámetro expuesto : 3 cm
 Conexión : ½"

[C] PSU06

Altura total : 24 cm
 Altura de emergencia : 15 cm
 Diámetro expuesto : 3 cm
 Conexión : ½"

TAPÓN DE DESCARGA

El PS Ultra viene equipado con un tapón de purga cuando se pide el modelo estándar sin tobera. El tapón esta fabricado con materiales de alta calidad y es dirigible evitando así, que salga el agua en el mismo sitio.



Website hunterindustries.com | Asistencia Técnica SoporteTecnico@hunterindustries.com

Lo que nos motiva es contribuir al éxito de nuestros clientes. Aunque nuestra pasión por la innovación y la ingeniería está presente en todo lo que hacemos, es el compromiso que hemos contraído de ofrecerle una asistencia excepcional lo que nos hace albergar la esperanza de que siga formando parte de la familia de clientes de Hunter en los próximos años

 Gregory R. Hunter, President of Hunter Industries